

Ficha datos envase · Data sheet container · Conteneur Fiche technique · Datenblatt paket

REFERENCIA · REFERENCE · RÉFÉRENCE · REFERENZ

# 0704

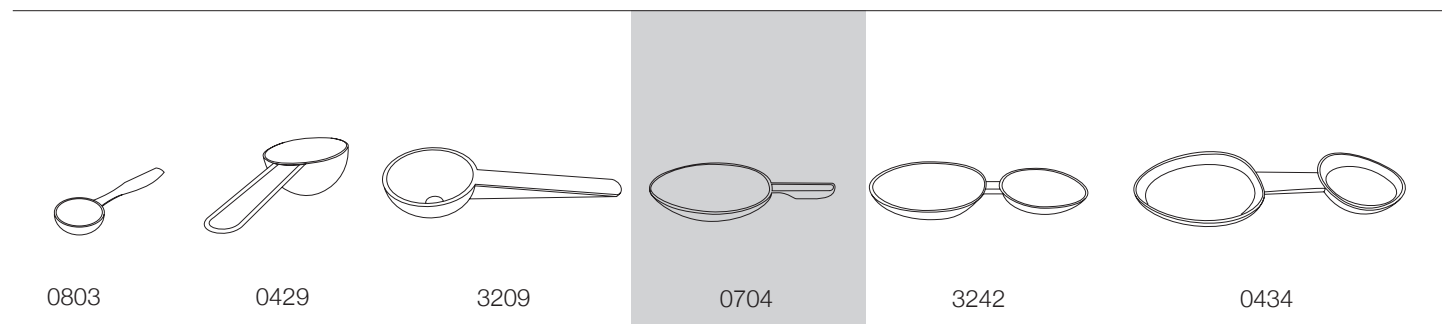

ref.		
Número de referencia Reference number Numéro de référence Referenz	Capacidad (ml) Capacity (ml) Capacité (ml) Füllmenge (ml)	Escala de graduación (ml) Scale graduation (ml) Echelle graduation (ml) Bewertungsskala (ml)
0704	5,00	2,50-5,00

Dimensiones de la pieza · Part dimensions · Dimensions de la pièce · Werkstückdimensionen

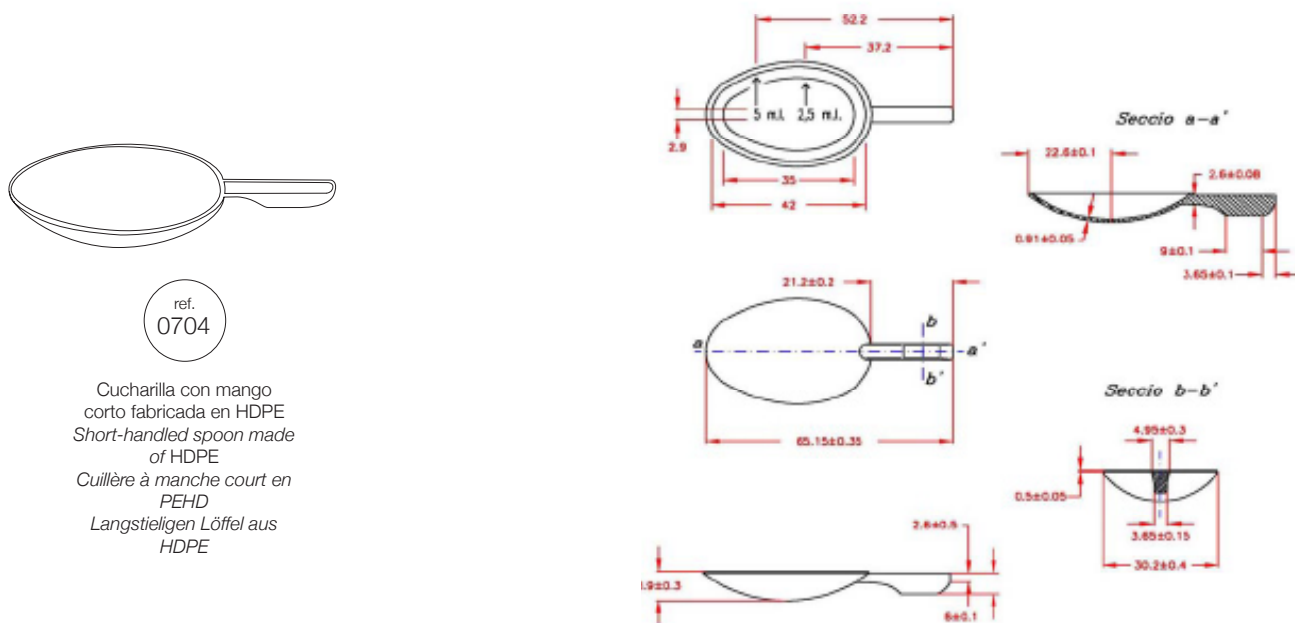

ref.  
0704

Cucharilla con mango corto fabricada en HDPE  
Short-handled spoon made of HDPE  
Cuillère à manche court en PEHD  
Langstieligen Löffel aus HDPE

# Triana

## Ficha desarrollo de impresión y especificaciones técnicas

Tab printing development and technical specifications / Развитие Tab печать и технические характеристики

REFERENCIA/СПРАВКА

# 0920

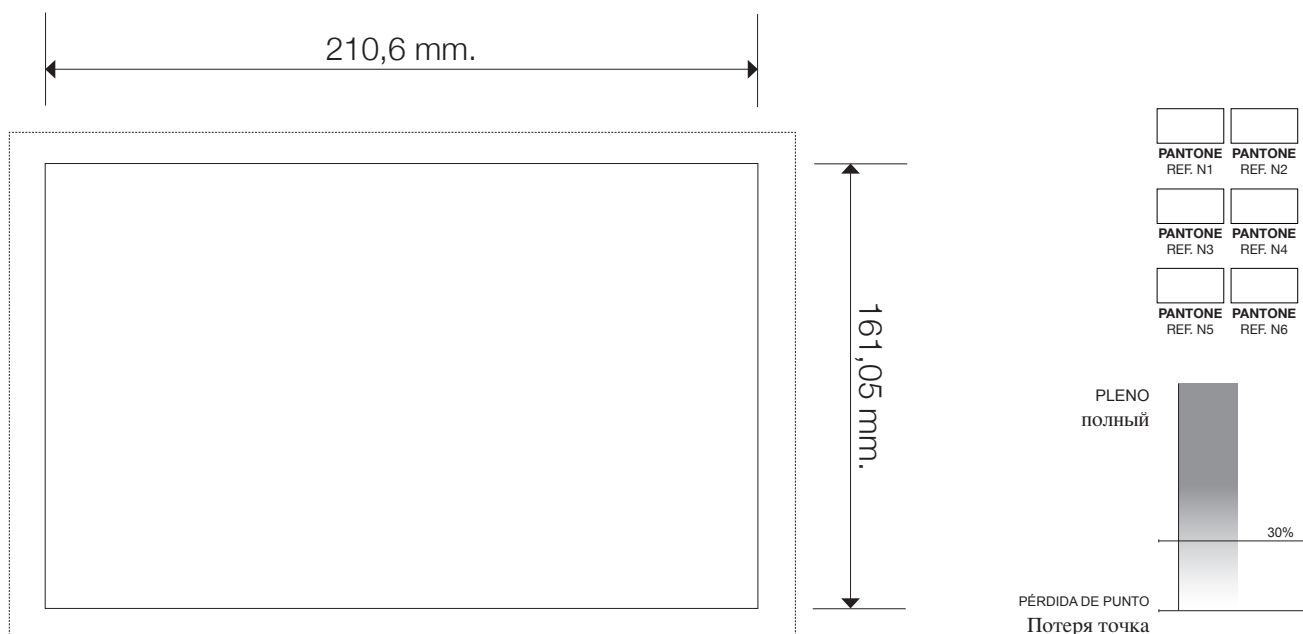

### Instrucciones:

#### Instructions/ИНСТРУКЦИЯ

1. Enviar los archivos en **formato abierto (preferiblemente en .ai)**: dibujo trazado, tipografía empaquetada (en caso que no esté trazada) y los links de las imágenes incluidas.

2. En el momento de diseñar se debe tener en cuenta que para poder garantizar el resultado final se deben aplicar hasta 6 tintas directas sin posibilidad de mezcla. A partir de un grado del 30% se pierde el punto. El trazo mínimo a imprimir es de 0,10mm. Evitar cuerpos tipográficos menores de 6pt.

4. En el caso de tramas y degradados se debe considerar que el resultado final puede diverger de la propuesta inicial debido a las limitaciones del material.

3. En el desarrollo de impresión de debe mantener un sangrado de 3mm.

1. Send files in an open format (**preferably in .ai**): drawing layout, typography empaquetada (if that is not drawn) and the links of the images.

2. In the time of design should take into account that to *garantizar* the end result should be applied up to 6 direct possibility of mixing inks. Based on a 30% degradation point is lost. The minimum stroke printing is 0.10mm. Avoid 6pt font sizes smaller.

4. In the case of frames and gradients should be considered that the final result may diverge from the initial proposal due to the limitations of the material.

3. In conducting printing must maintain a 3mm bleeding.

1. Send файлов в открытом формате (предпочтительно в .ai): рисунок верстка, типография empaquetada (если это не тянет) и ссылки на снимках.

2. В время проектирования следует принимать во внимание, что в *garantizar* конечный результат должен быть установлен до 6 прямых возможностью смешивания красок. Основываясь на 30% точки разложения, теряется. Минимальный печати инсульт 0.10mm. Избегайте брт шрифта меньшего размера.

4. В случае кадров и градиентов следует учитывать, что конечный результат может отличаться от исходного предложения из-за ограничений материала.

3. При проведении печати должны поддерживать 3мм кровотечение.

Indústrias Plásticas Triana, S.A.

Pol. Ind. Santiga  
C/ Can Magí, 12  
08210 Barberà del Vallès  
Barcelona - Spain

t.: +34 93 719 11 67 f.: +34 93 719 05 29  
www.ip triana.com  
info@ip triana.com



ISO 9001:2015

ISO 13485